

床下用環境改善システム IM-ARMS-211 / IM-ARMS-301 **New**

新開発。攪拌換気+ダイレクト排気で、自然通風が不十分な床下中央部の効果的な換気を実現します。

■床下用攪拌・換気システム IM-ARMS-301シリーズ

■全方向攪拌送風システム

●攪拌・換気タイプ

●攪拌専用タイプ IM-ARMS-211

●床下用攪拌型

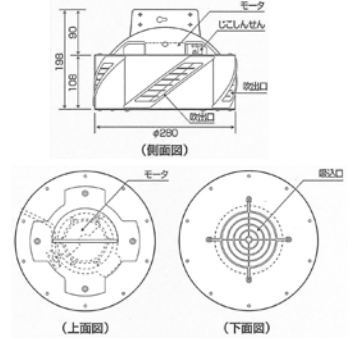

※中基礎の構造により併用してください。

3D流体設計・特殊ケーシング採用、さらなる進化を遂げた攪拌専用機。

強力な回転風は周囲全方向に隙間無く拡がり、床下の空気を効率よく攪拌します。

① IM-ARMS-301 Sb-1



② IM-ARMS-301 Sb-2



③ IM-ARMS-301 Sb-3

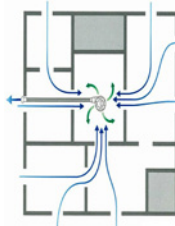

IM-ARMS-301シリーズ

本体 (単位:mm) 290, 135, 155, 196.5, 109, 6310, 190, 150, 101, 95, 50, 100, 135, 12.5, 80, 310, 350, 340, 50, 47.5, 49.8

排気用パネル (単位:mm) 150, 190, 101, 95, 50, 100, 135, 12.5, 80, 310, 350, 340, 50, 47.5, 49.8

ベンツキャップ (単位:mm) 95, 50, 100, 135, 12.5, 80, 310, 350, 340, 50, 47.5, 49.8

基礎バックキ用排気ノズル (単位:mm) 310, 350, 340, 50, 47.5, 49.8

LED: 通常時点灯, 異常発生時に点滅

プー: 異常発生時プーが鳴り、5分間継続します。

※本製品は固定電気機械器具です。浸水や地震などの際に本体が動いてしまうことのないよう、専門業者による取付工事が必要となります。

※製品が動いてしまうことのないよう、専門業者による取付工事が必要となります。

※製品が動いてしまう恐れがあります。契約アンペア数や、電気の使用状況により異なります。

型式名	床下攪拌・換気タイプ IM-ARMS-301	床下攪拌専用タイプ IM-ARMS-211	消費電力(W)	24/26	21/23
定格電圧(V)	AC100/50/60Hz		風量(m ³ /h)	230/240	275/280
送風方式	—	φ150mmシロコファン(全方向同時送風方式)	排気側風量(m ³ /h)	130/140	—
モーター	コンデンサ型誘導電動機	コンデンサ型誘導電動機	騒音(dB)	44/45	42/43
本体材質	アルミ/ABS/PA6	ABS/PA6/PP/アルミ	本体重量(kg)	3.0	
適合電線	VVF-2心(1.6~2.0)		本体保証期間	お買上日から2年間(タイマーは1年間)	
安全装置	モーターに温度ヒューズを内蔵		運用面積目安(1台あたり)	66m ² (20坪まで) 20~30m ²	

※風量測定は、AMCA規格210Iに基づくダブルチャンバー方式測定装置 (JIS-B8330Iに適合)にて測定しております。

品番	仕様	単位	定価
IM-ARMS-301-Sb1	基本バック 攪拌・換気タイプ(基礎開口部用)	1セット(1台+ダクト 部品)	124,600
IM-ARMS-301-Sb2	基本バック 攪拌・換気タイプ(ベンツキャップ)	1セット(1台+ダクト 部品)	126,900
IM-ARMS-301-Sb3	基本バック 攪拌・換気タイプ(基礎バックキ用)	1セット(1台+ダクト 部品)	125,200
IM-ARMS-301	製品本体 攪拌・換気タイプ 単品	1台 単品	95,000
IM-ARMS-211	製品本体 攪拌専用タイプ 単品	1台 単品	68,500
IM-ARMS-211S	製品本体 攪拌専用タイプ 2台セット	1セット(2台)	135,900

■オプション

OPTION

●1台で埋込、面付け両方に対応。

●1日2回運転設定が可能。(4動作)

プログラムタイマー IM-ARAP500

漏電保護プラグ付き電源コード

●床下浸水等、万一の漏電にも安心です。

IM-ARKD-L2115PIKC

品番	仕様	単位	定価
IM-ARAP500	プログラム タイマー	1台	12,600
IM-ARKD-L2115 PIKC	漏電保護プラグ付き 電源コード	1個	7,800
IM-ARCL-1700	ACコード	1本	700

床下強制換気システム IM-ARACF-310 **New**

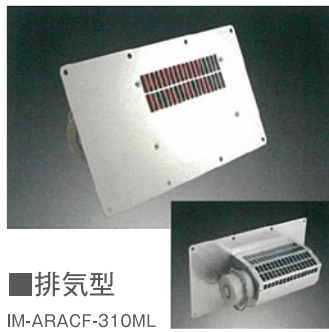

コンデンサ内蔵高性能モーターを使用。

温度過昇防止装置(126℃作動)を装備したコンデンサ内蔵の高性能モーターを採用。防錆性・耐候性にも優れていますので安心してご使用いただけます。

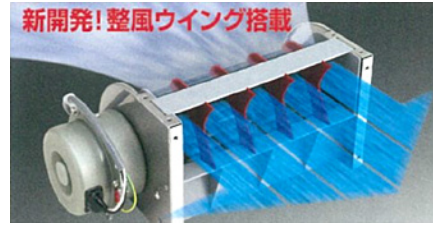

電気代もぐっとお得な省エネ設計。

タイマーで毎日午前11時から午後4時まで5時間運転させた場合、1ヶ月の電気代めやすは1台あたり約54円(※)。わずかな負担で大きな効果を得られます。※電気代は契約アンペア数や、電気の使用状況により異なります。

■排気型

IM-ARACF-310ML

強力な排気システムと毎日のタイマー運転により、通風のほとんど無い床下空間に効果的に空気の流れを作り出します。この通風効果は木材の持つ本来の呼吸活動をとりもどし、床下の環境を最適な状態に保ちます。

品番	仕様	単位	定価
IM-ARACF-310ML1	排気型 本体 単品	1台	33,200
IM-ARACF-310ML	排気型 本体	3台	77,400
IM-ARACF-310ML(T)	排気型 本体 タイマー付き	3台	88,200

IM-ARACF-310ML

吹出口

電源ケーブル 127, 137

225, 480

前面パネル ※コンデンサはモーターケースに内蔵

モーター

218, 298.3

●ステンレス製

機種	排気型
商品名	IM-ARACF-310
品番	IM-ARACF-310ML
前面/パネル材質	ステンレス
定格電圧(V)	AC100(50/60Hz)
送風方式	φ90mm×188R クロスフローファン
モーター	コンデンサ単相誘導電動機
本体外郭材質	ステンレス(SUS304)
安全装置	モーターに温度ヒューズを内蔵
消費電力(W)	15/17
風量(m ³ /h)	215/225
騒音(dB)	41/42
本体重量(kg)	2.5

※風量測定は、AMCA規格210Iに基づくダブルチャンバー方式測定装置(JIS-B8330Iに適合)にて測定しております。

角型外壁用
ドア室内用
軒天軒裏用
ロングタイプ
天井ルーバー
床下換気
切妻屋根用・軒裏用
オータマ型各種カラー
木製換気口
丸型換気口・ベンツキャップ
クーラーキャップ
クレーン各種
屋外フード
樹脂製換気口
換気製品
モーター付
吹出口空調用
ダクトタイプ
ホース他
床下収納庫